

Produktübersicht

Augenknopfloch-Automaten der Baureihen 558, 559 und 580

Informieren Sie sich hier über die Dürkopp Adler Knopfloch-Automaten. Das Spektrum von drei Hauptklassen und sieben Unterklassen ermöglicht die Verarbeitung aller Knopflocharten und Anwendungsmethoden in allen Materialien – von der einfachsten mechanischen Version bis hin zur komfortabelsten, vollelektronischen Ausführung für höchste Ansprüche.

In dieser Broschüre finden Sie auf der Innenseite Informationen zu den jeweiligen technischen Unterschieden und Ausstattungsmöglichkeiten der Automaten, sowie unsere Empfehlungen bezogen auf die Einsatzgebiete und Anwendungsfälle. Wir informieren Sie über erforderliche Näheinrichtungen, Ergänzungsätze zur Optimierung der Automaten, Positionier- und Anlegehilfen und weitere Zusatzausstattungen. Auf der Außenseite finden Sie Beispiele für Knopfloch-Anwendungen und die Abbildungen der wichtigsten Zusatzausstattungen.

Die Dürkopp Adler Spezialisten beraten Sie darüber hinaus gerne bei der Auswahl der optimalen Betriebsmittel für Ihre Produktion und Anwendungen.

Kurzbeschreibung

Die Unterklassen



Technische Merkmale

Stiche/Minute max. (mm ⁻¹)	Schnittlängen mit Auge (mm)	Schnittlängen ohne Auge (mm)	Schnürlochdurchmesser (mm)	CNC	CNC	Gleichstrom-Direkttrieb 1x230 Volt, 50/60 Hz	Dreistrommotor: 3x400 / 3x230 Volt, 50/60 Hz	Speicherplätze für Knopflochprogramme max.	Anzahl von Knopflochsequenzen max.	Knopflochprogramme pro Sequenz max.	Knopfloch-Aufschneidsystem „MULTIFLEX“	Schneidsystem, pneumatisch, vertikal, mit automatischer Schnittfränpassung	Schneidsystem, mechanisch	Elektronisch geregelte Nadelfaden- spannung	Nadelfadenwächter	Nadelfadenlänger	Abzugsvorrichtung für Schneidiabfälle	Betriebsdruck: 6 bar ¹ , Luftverbrauch pro Zyklus 3 [NL]
--	-----------------------------	------------------------------	----------------------------	-----	-----	--	--	--	------------------------------------	-------------------------------------	--	--	---------------------------	---	-------------------	------------------	---------------------------------------	---

Näheinrichtungen und Ergänzungsätze

Erforderlich

Gruppe E1101 – E1151 + je nach Anwendung zusätzliche Ergänzungsätze	Gruppe E1201 – E1211 + je nach Anwendung zusätzliche Ergänzungsätze	Gruppe E1401 – E1423 + je nach Anwendung zusätzliche Ergänzungsätze	Gruppe E1501 – E1595 + je nach Anwendung zusätzliche Ergänzungsätze	Gruppe E3101 – E3121 + je nach Anwendung zusätzliche Ergänzungsätze	Gruppe E3201 – E3221 + je nach Anwendung zusätzliche Ergänzungsätze	Gruppe E3401 – E3421 + je nach Anwendung zusätzliche Ergänzungsätze	Gruppe E501034 „Hinterhose“ für Knopflöcher in Hinterhosentaschen	Gruppe E5010684 „Hinterhose“ für Knopflöcher ohne Auge	Gruppe E5010704 „ohne Auge“ für Knopflöcher ohne Auge	Gruppe E5010714 „schmales Knopfloch“ für Knopflöcher mit max. 8 mm Breite	Gruppe E5010724 „plastisches Knopfloch“ für handbetätigte Knopflöcher	Gruppe E5010734 „Lederbekleidung“ für Knopflöcher in Bekleidungsleder	Gruppe E5010744 „Popeline“ für Knopflöcher in Popeline	Gruppe E5010754 „kleines Knopflochauge“ für Augengröße 2,1 x 3,2 mm	Gruppe E50108054 „Schürdächer“ für Schürdächer in Doppelreihenstich Ø 2 – 5 mm	Gruppe E5010864 „Schürdächer“ für Schürdächer in Doppelreihenstich Ø 6 – 7 mm	Gruppe E5011194 „Klammernre + je“ für schnellen Wechsel z.B. zwischen Knopflöchern und Schnürlöchern	Gruppe E5011204 „Klammernre + je“ für schnellen Wechsel z.B. zwischen Knopflöchern und Schnürlöchern	Gruppe E5011024 „langes Knopfloch“ für Knopflöcher mit max. 10 mm Schnittlänge	Gruppe E5010804 „obere Gimpe“ für Knopflöcher in Strickware	Gruppe E501174 „Strickware“ für Knopflöcher ohne Auge in dehnbarem Material	Gruppe E501184 „Strickware“ für Knopflöcher ohne Auge in dehnbarem Material
--	--	--	--	--	--	--	--	---	--	--	--	--	---	--	---	--	---	---	---	--	--	--

Ergänzungsätze

Gruppe E501034 „Hinterhose“ für Knopflöcher in Hinterhosentaschen	Gruppe E5010684 „Hinterhose“ für Knopflöcher ohne Auge	Gruppe E5010704 „ohne Auge“ für Knopflöcher ohne Auge	Gruppe E5010714 „schmales Knopfloch“ für Knopflöcher mit max. 8 mm Breite	Gruppe E5010724 „plastisches Knopfloch“ für handbetätigte Knopflöcher	Gruppe E5010734 „Lederbekleidung“ für Knopflöcher in Bekleidungsleder	Gruppe E5010744 „Popeline“ für Knopflöcher in Popeline	Gruppe E5010754 „kleines Knopflochauge“ für Augengröße 2,1 x 3,2 mm	Gruppe E50108054 „Schürdächer“ für Schürdächer in Doppelreihenstich Ø 2 – 5 mm	Gruppe E5010864 „Schürdächer“ für Schürdächer in Doppelreihenstich Ø 6 – 7 mm	Gruppe E5011194 „Klammernre + je“ für schnellen Wechsel z.B. zwischen Knopflöchern und Schnürlöchern	Gruppe E5011204 „Klammernre + je“ für schnellen Wechsel z.B. zwischen Knopflöchern und Schnürlöchern	Gruppe E5011024 „langes Knopfloch“ für Knopflöcher mit max. 10 mm Schnittlänge	Gruppe E5010804 „obere Gimpe“ für Knopflöcher in Strickware	Gruppe E501174 „Strickware“ für Knopflöcher ohne Auge in dehnbarem Material	Gruppe E501184 „Strickware“ für Knopflöcher ohne Auge in dehnbarem Material
--	---	--	--	--	--	---	--	---	--	---	---	---	--	--	--

Zusatzausstattungen

Positionier- und Anlegehilfen

Gruppe E501034 „Hinterhose“ für Knopflöcher in Hinterhosentaschen	Gruppe E5010684 „Hinterhose“ für Knopflöcher ohne Auge	Gruppe E5010704 „ohne Auge“ für Knopflöcher ohne Auge	Gruppe E5010714 „schmales Knopfloch“ für Knopflöcher mit max. 8 mm Breite	Gruppe E5010724 „plastisches Knopfloch“ für handbetätigte Knopflöcher	Gruppe E5010734 „Lederbekleidung“ für Knopflöcher in Bekleidungsleder	Gruppe E5010744 „Popeline“ für Knopflöcher in Popeline	Gruppe E5010754 „kleines Knopflochauge“ für Augengröße 2,1 x 3,2 mm	Gruppe E50108054 „Schürdächer“ für Schürdächer in Doppelreihenstich Ø 2 – 5 mm	Gruppe E5010864 „Schürdächer“ für Schürdächer in Doppelreihenstich Ø 6 – 7 mm	Gruppe E5011194 „Klammernre + je“ für schnellen Wechsel z.B. zwischen Knopflöchern und Schnürlöchern	Gruppe E5011204 „Klammernre + je“ für schnellen Wechsel z.B. zwischen Knopflöchern und Schnürlöchern	Gruppe E5011024 „langes Knopfloch“ für Knopflöcher mit max. 10 mm Schnittlänge	Gruppe E5010804 „obere Gimpe“ für Knopflöcher in Strickware	Gruppe E501174 „Strickware“ für Knopflöcher ohne Auge in dehnbarem Material	Gruppe E501184 „Strickware“ für Knopflöcher ohne Auge in dehnbarem Material
--	---	--	--	--	--	---	--	---	--	---	---	---	--	--	--

Sonstige Zusatzausstattungen

Gruppe E501034 „Hinterhose“ für Knopflöcher in Hinterhosentaschen	Gruppe E5010684 „Hinterhose“ für Knopflöcher ohne Auge	Gruppe E5010704 „ohne Auge“ für Knopflöcher ohne Auge	Gruppe E5010714 „schmales Knopfloch“ für Knopflöcher mit max. 8 mm Breite	Gruppe E5010724 „plastisches Knopfloch“ für handbetätigte Knopflöcher	Gruppe E5010734 „Lederbekleidung“ für Knopflöcher in Bekleidungsleder	Gruppe E5010744 „Popeline“ für Knopflöcher in Popeline	Gruppe E5010754 „kleines Knopflochauge“ für Augengröße 2,1 x 3,2 mm	Gruppe E50108054 „Schürdächer“ für Schürdächer in Doppelreihenstich Ø 2 – 5 mm	Gruppe E5010864 „Schürdächer“ für Schürdächer in Doppelreihenstich Ø 6 – 7 mm	Gruppe E5011194 „Klammernre + je“ für schnellen Wechsel z.B. zwischen Knopflöchern und Schnürlöchern	Gruppe E5011204 „Klammernre + je“ für schnellen Wechsel z.B. zwischen Knopflöchern und Schnürlöchern	Gruppe E5011024 „langes Knopfloch“ für Knopflöcher mit max. 10 mm Schnittlänge	Gruppe E5010804 „obere Gimpe“ für Knopflöcher in Strickware	Gruppe E501174 „Strickware“ für Knopflöcher ohne Auge in dehnbarem Material	Gruppe E501184 „Strickware“ für Knopflöcher ohne Auge in dehnbarem Material
--	---	--	--	--	--	---	--	---	--	---	---	---	--	--	--

Legende

■ Fotoreferenz , Abbildungen auf der Rückseite
● Bestandteil der Maschinenklasse , Serienausstattung
○ Zusatzausstattung , optional
★ Erforderliche Näheinrichtungen , zur Komplettierung des Automaten muß eine Näheinrichtung mitbestellt werden
■ Zusatzausstattung, Ergänzungsätze zur optimalen Anpassung von Näheinrichtungen
■ Zusatzausstattung, sonstige für optimales Handling, Effizienz und Flexibilität
★ Möglich
★★ Empfehlung + Flexibilität
★★★ Empfehlung + Flexibilität + Effizienz
★★★★ Empfehlung + Flexibilität + Effizienz + Spezialfunktionen

Baureihe 558 – der bewährte Knopflochautomat

Der mechanisch gesteuerte Knopflochautomat **558** wird mit einem Drehstrommotor angetrieben und benötigt keinen Druckluftanschluss. Der Automat ist mit einer unteren Gimpenführung und einem Fadenabschneider für den Nadelfaden ausgestattet.

558 – mit Kurvscheibensteuerung – 1 Unterklasse

558-431391 inklusive Näheinrichtung für Knopflöcher mit oder ohne unterem Gimpenfaden; mit oder ohne Keilriegel; mit oder ohne Auge; max. Nählänge 38 mm; inklusive 2 Längspaketen (18 mm und 24 mm Schnittlänge); umstellbar für Schneidvorgang vor oder nach dem Nähen; für alle Arten von Bekleidung. Greiferfaden und Gimpe werden manuell geschnitten.

Baureihe 559 – die Universelle für feinste Knopflöcher in allen Materialien

Die **559** erreicht mit ihrer Nähkinematik, der ausgereiften CNC-Technik und der elektronisch gesteuerten Fadenstärkung eine bislang nicht gekannte Stichbildqualität und Wiederholgenauigkeit bei dem Wechsel von unterschiedlichen Nähfäden und Materialien. Die einfache Bedienung über das Bedienfeld ermöglicht ein schnelles Programmieren aller Knopflochparameter.

559 – mit CNC-Schrittmotortechnik – 1 Unterklasse

559-151 für Knopflöcher mit oder ohne Gimpenfaden, mit oder ohne Rund-, Quer- oder Keilriegel, mit oder ohne Auge; mit entsprechender Einrichtung auch für Einfachkettenstich-Schnürlöcher* einsetzbar; Nähängen: 6 – 50 mm; Fadenabschneider: Kurzabschneider für Nadelfaden; Greiferfaden und Gimpe werden manuell geschnitten; typischer Einsatzbereich: alle Arten von Bekleidung.

Baureihe 580 – die Spezielle für höchste Ansprüche

Modernste Technik und jahrzehntelange Erfahrung wurden in dem neuen Knopflochautomaten **580 PREMIUM** vereint. Über die Funktionen und Möglichkeiten der 559 hinaus verfügt die 580 über ein weites Spektrum an leistungsteigernden Zusatzfunktionen und Optionen.

580 – mit CNC-Schrittmotortechnik – 7 Unterklassen

580-112 für Knopflöcher ohne Gimpenfaden; typisch mit Rund- oder Querriegel (Keilriegel möglich), mit oder ohne Auge; der wählbare Nähbeginn kurz vor dem Auge garantiert einen perfekt sauberen Rundriegel; auch für Doppelkettenstich-Schnürlöcher einsetzbar; Nähängen: 6 – 38 mm; Kurzabschneider für Nadel- und Greiferfaden; typischer Einsatzbereich: Hose, Sportswear, DOB.

Eine Integralnäheleuchte sorgt für schattenfreie Ausleuchtung der Nähstelle; der serienmäßige Nadelfadenfänger (optional für 580-151) garantiert einen sicheren Nähbeginn und erspart das nachträgliche Versäubern. Das Bedienfeld ist mit einem großem Display mit grafischer Bedienung ausgestattet und ermöglicht eine einfache Bedienung und eine einfache Programmierung. Durch automatische Schnittkraftoptimierung wird eine größtmögliche Standzeit für die Knopflochmesser erreicht. Die Auswahl von vier Unterklassen bietet für jeden Anwendungsfall ein Optimum an Leistung und Qualität.

580-121 für Knopflöcher mit oder ohne Gimpenfaden, mit oder ohne Auge; typisch ohne Riegel (Rund-, Quer- oder Keilriegel möglich); auch für Doppelkettenstich-Schnürlöcher* einsetzbar; Nähängen: 6 – 38 mm; Fadenabschneider: Nadelfaden kurz, Greifer- und Gimpenfaden lang – für Knopflöcher, die nachträglich mit Steppstich abgeriegelt werden; typischer Einsatzbereich: Sakko, Mantel, DOB in klassischer Schneiderqualität.

580-141 für Knopflöcher mit oder ohne Gimpenfaden, mit oder ohne Auge; typisch mit Keilriegel (Rund- oder Querriegel möglich); auch für Doppelkettenstich-Schnürlöcher* einsetzbar; Nähängen: 12 – 36 mm (je nach Längspaket); Kurzabschneider für Nadel-, Greifer- und Gimpenfaden; typischer Einsatzbereich: Jeans, Berufsbekleidung, Sportswear.

580-151 für Knopflöcher mit oder ohne Gimpe, mit oder ohne Auge, mit oder ohne Rund-, Quer- oder Keilriegel; mit entsprechender Einrichtung auch für Einfachkettenstich-Schnürlöcher* einsetzbar; Nähängen: 6 – 50 mm; Kurzabschneider für Nadelfaden; Greifer- und Gimpenfaden werden manuell geschnitten; typischer Einsatzbereich: alle Arten von Bekleidung und Strickware.

580-312 MULTIFLEX für Knopflöcher ohne Gimpenfaden, typisch mit Rund- oder Querriegel (Keilriegel möglich); mit oder ohne Auge; der wählbare Nähbeginn kurz vor dem Auge garantiert einen perfekt sauberen Rundriegel; Nähängen: 9 – 38 mm; Kurzabschneider für Nadel- und Greiferfaden; typischer Einsatzbereich: DOB, Sportswear, Hose.

580-321 MULTIFLEX für Knopflöcher mit oder ohne Gimpenfaden, mit oder ohne Auge; typisch ohne Riegel (Rund-, Quer- oder Keilriegel möglich); Nähängen: 9 – 38 mm; Fadenabschneider: Nadelfaden kurz, Greifer- und Gimpenfaden lang – für Knopflöcher, die nachträglich mit Steppstich abgeriegelt werden; typischer Einsatzbereich: Sakko, Mantel, DOB in klassischer Schneiderqualität.

580-341 MULTIFLEX für Knopflöcher mit oder ohne Gimpe; mit oder ohne Auge; mit Keilriegel (Rund- oder Querriegel möglich); Nähängen: 12 – 36 mm; Kurzabschneider für Nadelfaden, Greiferfaden und untere Gimpe; für Doppelkettenstich-Schnürlöcher* (Ø 3 mm oder 4 mm); für Schneidvorgang vor oder nach dem Nähen; typischer Einsatzbereich: Jeans, Berufsbekleidung, Sportswear.

* = Schnürlöcher: Greiferfaden und Gimpe werden manuell geschnitten

Maschinenempfehlungen für typische Anwendungen:

Knopflöcher in der Sakko- und Mantel-Fertigung: Revers / vordere Kante / Ärmel

559-151	★★
580-112 / 580-121	★★★
580-312 / 580-321 MULTIFLEX	★★★★

Knopflöcher in der Hosen- und Rock-Fertigung: Bundverlängerung / Bund-Untertritt / Hinterhosentasche

558-431391	★
559-151	★★
580-112	★★★

Knopflöcher in Jeans / Sportswear / Freizeit- und Arbeitskleidung

558-431391	★
559-151	★★
580-141	★★★
580-341 MULTIFLEX	★★★★

Knopflöcher in Strickwaren: Kanten-Knopflöcher

559-151	★★
580-151	★★★★

Knopflöcher für DOB: Rock / Kleid / Blazer / Damenhose

558-431391	★
559-151	★★
580-112 / 580-121	★★★
580-312 / 580-321 MULTIFLEX	★★★★

Knopflöcher für Spezialanwendungen: Bekleidungsleder / Schnürlöcher

559-151	★★
580-151	★★★
580-112	★★★★



- 01. 559-151 E1501 / 580-121 E1201 / 580-151 E1501 / 580-321 E3201**
Augenknopfloch bis max. 5 mm Breite; Schneidvorgang nach dem Nähen; mit unterer Gimpe; Nadelfaden: Nm 70/3 bis Nm 120/2; Greiferfaden: Nm 70/3 bis Nm 120/2; Gimpe: Nm 30/3; Anwendungen: HaKa, DOB und Sportswear.
- 02. 559-151 E1573 / 580-141 E1423**
Augenknopfloch mit Keilriegel; 5 bis 8 mm Breite; Schneidvorgang vor oder nach dem Nähen; mit unterer Gimpe; Nadelfaden: Nm 70/3 bis Nm 120/2; Greiferfaden: Nm 70/3 bis Nm 120/2; Gimpe: Nm 30/3; Anwendungen: Jeans und Sportswear; mit speziellen oberen Stoffklemmen für die Jeansbund-Verarbeitung.
- 03. 559-151 E1504 / 580-121 E1204**
Knopfloch ohne Auge mit Keilriegel bis max. 5 mm Breite; Schneidvorgang vor oder nach dem Nähen; ohne Gimpe; Nadelfaden: Nm 70/3 bis Nm 120/2; Greiferfaden: Nm 70/3 bis Nm 120/2; Anwendungen: für stark dehnbares Nähgut wie z. B. Strickware.
- 04. 559-151 E1521 / 580-121 E1221 / 580-151 E1521 / 580-321 E3221**
Augenknopfloch mit Rundriegel, von 5 bis 8 mm Breite; Schneidvorgang vor oder nach dem Nähen; mit unterer Gimpe; Nadelfaden: Nm 70/3 bis Nm 120/2; Greiferfaden: Nm 70/3 bis Nm 120/2; Gimpe: Nm 30/3; Anwendungen: HaKa, DOB und Sportswear.
- 05. 559-151 E1521 / 580-121 E1221 / 580-151 E1521 / 580-321 E3221**
Augenknopfloch mit Querriegel, von 5 bis 8 mm Breite; Schneidvorgang vor oder nach dem Nähen; ohne Gimpe; Nadelfaden: Nm 70/3 bis Nm 120/2; Greiferfaden: Nm 70/3 bis Nm 120/2; Gimpe: Nm 30/3; Anwendungen: HaKa, DOB und Sportswear.
- 06. 559-151 E1521 mit Ergänzungssatz 0580 590734**
Augenknopfloch mit Keilriegel, von 5 bis 8 mm Breite; Schneidvorgang vor oder nach dem Nähen; mit unterer Gimpe; Nadelfaden: Nm 70/3 bis Nm 120/2; Greiferfaden: Nm 70/3 bis Nm 120/2; Gimpe: Nm 30/3; Anwendungen: mit Ergänzungssatz 0580 590734 für die Verarbeitung von Bekleidungsleder.
- 07. 580-112 E1101 / 580-312 E3101**
Augenknopfloch mit Rundriegel, bis max. 5 mm Breite; Schneidvorgang nach dem Nähen; ohne Gimpe; Nadelfaden: Nm 70/3 bis Nm 120/2; Greiferfaden: Nm 70/3 bis Nm 120/2; Anwendungen: HaKa, DOB und Sportswear.
- 08. 580-112 E1121 / 580-312 E3121**
Augenknopfloch mit Querriegel von 5 bis 8 mm Breite; Schneidvorgang vor oder nach dem Nähen; ohne Gimpe; Nadelfaden: Nm 70/3 bis Nm 120/2; Greiferfaden: Nm 70/3 bis Nm 120/2; Anwendungen: HaKa, DOB und Sportswear.
- 09. 580-112 E1151**
Augenknopfloch mit Rundriegel, bis max. 5 mm Breite; Schneidvorgang nach dem Nähen; ohne Gimpe; Nadelfaden: Nm 70/3 bis Nm 120/2; Greiferfaden: Nm 70/3 bis Nm 120/2; wählbarer Nähbeginn: Nähbeginn und Nähende liegen kurz unterhalb des Auges – der Rundriegel ist perfekt sauber; Anwendungen: HaKa, DOB und Sportswear.
- 10. 558-431391 E3312 / 559-151 E1501 / 580-121 E1201 / 580-151 E1501 / 580-321 E3201**
Knopfloch ohne Auge, ohne Riegel, bis max. 5 mm Breite; Schneidvorgang nach dem Nähen; mit unterer Gimpe; Nadelfaden: Nm 70/3 bis Nm 120/2; Greiferfaden: Nm 70/3 bis Nm 120/2; Gimpe Nm 30/3; Anwendungen: Reversknopfloch in Sakko, Mantel, Blazer.
- 11. 559-151 E1501 / 580-121 E1201 / 580-151 E1501 / 580-321 E3201**
Augenknopfloch ohne Riegel, bis max. 5 mm Breite; Schneidvorgang nach dem Nähen; mit unterer Gimpe; Nadelfaden: Nm 70/3 bis Nm 120/2; Greiferfaden: Nm 70/3 bis Nm 120/2; Gimpe Nm 30/3; Anwendungen: Revers- und Kantenknopfloch in Sakko, Mantel, Blazer. „MULTIFLEX“ – variable Schnittlänge ohne Messerwechsel – langes Knopfloch.
- 12. „MULTIFLEX“** – variable Schnittlänge ohne Messerwechsel – kurzes Knopfloch.
- 13. 559-151 E1521 / 580-121 E1221 / 580-151 E1521 / 580-321 E3221 mit Ergänzungssatz 0580 590734**
Augenknopfloch ohne Riegel, von 5 bis 8 mm Breite; Schneidvorgang vor oder nach dem Nähen; mit unterer Gimpe; Nadelfaden: Nm 70/3 bis Nm 120/2; Greiferfaden: Nm 70/3 bis Nm 120/2; Gimpe Nm 30/3; Anwendungen: mit Ergänzungssatz 0580 590734 für die Verarbeitung von Bekleidungsleder.
- 14. 580-141 E1421 / 580-341 E3421**
Augenknopfloch mit Keilriegel, von 5 bis 8 mm Breite; Schneidvorgang vor oder nach dem Nähen; mit unterer Gimpe; Nadelfaden: Nm 60/2; Greiferfaden: Nm 60/2; Gimpe: Nm 30/3; Anwendung: Effekt-Knopfloch für Sportswear und Sicherheitsbekleidung.
- 15. 580-141 E1423 / 580-341 E3421**
Augenknopfloch mit Keilriegel, von 5 bis 8 mm Breite; Schneidvorgang vor oder nach dem Nähen; mit unterer Gimpe; Nadelfaden: Nm 60/2; Greiferfaden: Nm 60/2; Gimpe: Nm 30/3; Anwendungen: Jeans und Sportswear.
- 16. 559-151 E1501 / 580-121 E1201 / 580-151 E1501 / 580-321 E3201**
Augenknopfloch mit Keilriegel, bis max. 5 mm Breite; Schneidvorgang nach dem Nähen; mit unterer Gimpe; Nadelfaden: Nm 60/2; Greiferfaden: Nm 60/2; Gimpe: Nm 30/3; Anwendungen: Jeans und Sportswear.
- 17. 558-431391 E3311 / 559-151 E1504 / 580-151 E1504 / 580-121 E1204**
Knopfloch ohne Auge mit Keilriegel bis max. 5 mm Breite; Schneidvorgang nach dem Nähen; ohne Gimpe; Nadelfaden: Nm 70/3; Greiferfaden: „Wollfaden“; Anwendung: für stark dehnbares Nähgut wie z.B. Strickware.
- 18. 559-151 E1590 oder E1595 / 580-151 E1590 oder E1595 / 580-341 E3401 oder E3421**
Schnürlöcher mit einem Schneid-Durchmesser von 1 bis 5 mm oder mit einem Schneid-Durchmesser von 5 bis 7 mm, je nach Maschinenklasse und Einrichtung; Schneidvorgang vor oder nach dem Nähen; Nadelfaden: Nm 70/3 bis Nm 120/2; Anwendungen: Sportswear, Jeans, Berufsbekleidung, Uniformen.

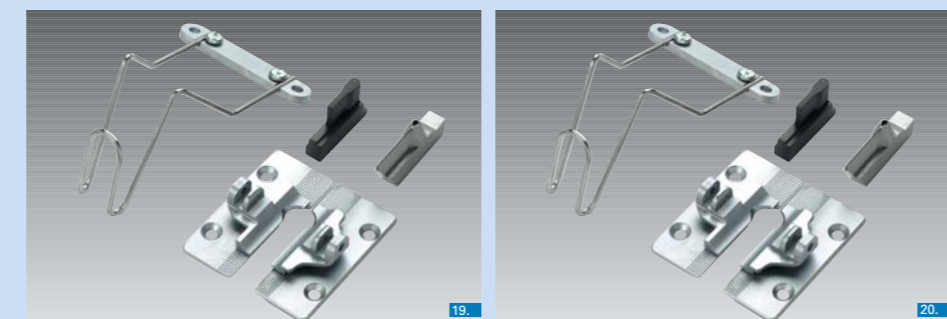

Ergänzungssatz 0580 591034 „Hinterhose“ • speziell für **580-112**; zum leichteren Anlegen von Hinterhosentaschen; besteht aus einem Rückhaltebügel, den oberen und unteren Stoffklemmen, einem Schneidblock (Schnittlänge 18 mm) und einem Knopflochmesser; max. Nählänge 26 mm.

Ergänzungssatz 0580 590584 „Hinterhose“ • speziell für **559-151, 580-151**; zum leichteren Anlegen von Hinterhosentaschen; besteht aus einem Rückhaltebügel, den oberen und unteren Stoffklemmen und einem Schneidblock (Schnittlänge 18 mm) und einem Knopflochmesser; max. Nählänge 26 mm.

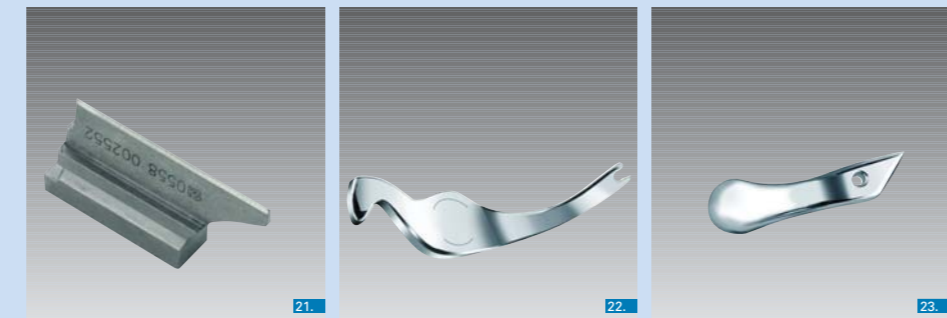

Ergänzungssatz 0580 590704 „ohne Auge“ • speziell für **559-151, 580-112, -121, -151**; für Knopflocher ohne Auge; bestehend aus einem Knopflochmesser; max. Schnittlänge 42 mm.

Ergänzungssatz 0580 590714 „schmales Knopfloch“ • für Knopflocher mit max. 5 mm Knopflochbreite; zur Umrüstung von Nähmaschinen; bestehend aus einem Spreizer (links); untere Stoffklemmen je nach „E“ separat bestellen.

Ergänzungssatz 0580 590724 „handarbeitsähnlich“ • speziell für **559-151, 580-112, -121, -151, -312, -321**; für ein plastisches Knopfloch; ermöglicht die Verwendung von Unterfäden Nm 30/3 o. ä.; bestehend aus einem Greifer (links).

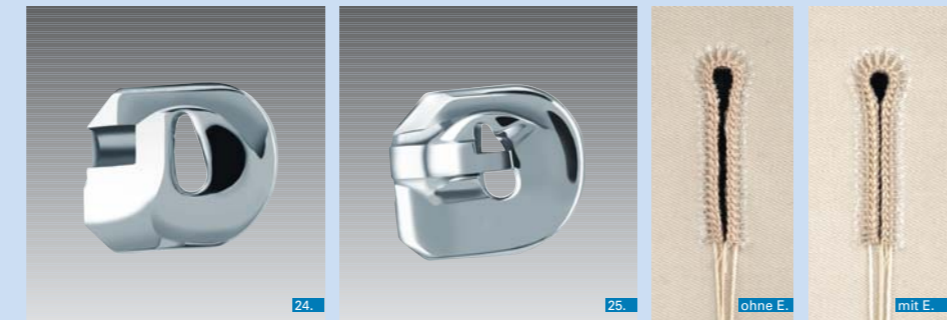

Ergänzungssatz 0580 590734 „Knopflocher in Leder“ • speziell für die Verarbeitung von Bekleidungsleder; bestehend aus einer pilzförmigen Stichplatte.

Ergänzungssatz 0580 590744 „Knopflocher in Popeline“ • speziell für **559-151, 580-121, -151, -321**; verhindert bei feinen, dicht gewebten Materialien das Einrollen der Schnittkanten; speziell für Knopflocher „vor dem Nähen“; bestehend aus einer Stichplatte. Nähergebnis links: ohne Ergänzungssatz; Nähergebnis rechts: mit Ergänzungssatz.

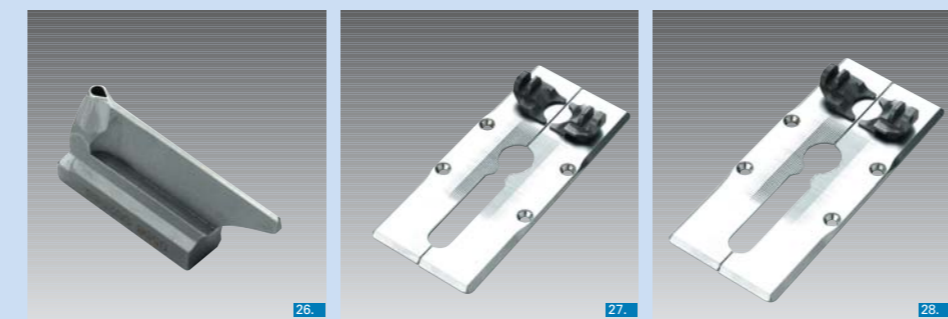

Ergänzungssatz 0580 590754 „kleines Knopflochauge“ • speziell für **559, 580-112, -121, -151, -312, -321**; für eine Knopflochaugenröße von 2,1 x 3,2 mm; bestehend aus je zwei oberen und unteren Stoffklemmen links/rechts.

Ergänzungssatz 0580 590854 „Schnürlöcher 559, 580-112“ • für Schnürlöcher in Doppelkettentisch; Durchmesser von 1 bis 5 mm (Schneidpakete separat bestellen); bestehend aus je zwei oberen und unteren Stoffklemmen links/rechts.

Ergänzungssatz 0580 590864 „Schnürlöcher 559, 580-112“ • für Schnürlöcher in Doppelkettentisch; Durchmesser von 5 bis 7 mm (Schneidpakete separat bestellen); bestehend aus je zwei oberen und unteren Stoffklemmen links/rechts.

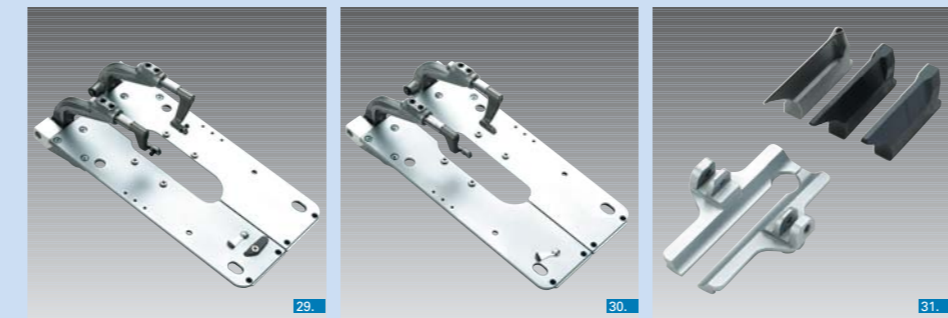

Ergänzungssatz 0580 591194 „Klammerplatten 559-151, 580-151“ • für schnelles Wechseln z.B. zwischen Knopfloch und Schnürlöcher (obere und untere Stoffklemmen separat bestellen); bestehend aus zwei Klammerplatten (rechts und links).

Ergänzungssatz 0580 591204 „Klammerplatten 580-112“ • für schnelles Wechseln z.B. zwischen Knopfloch und Schnürlöcher (obere und untere Stoffklemmen separat bestellen); bestehend aus zwei Klammerplatten (rechts und links).

Ergänzungssatz 0580 591024 „Langes Knopfloch“ • speziell für **559-151, 580-151**; für Schnittlängen bis max. 50 mm; bestehend aus zwei oberen Stoffklemmen, Messer und je einem Schneidblock 46 mm und 50 mm.

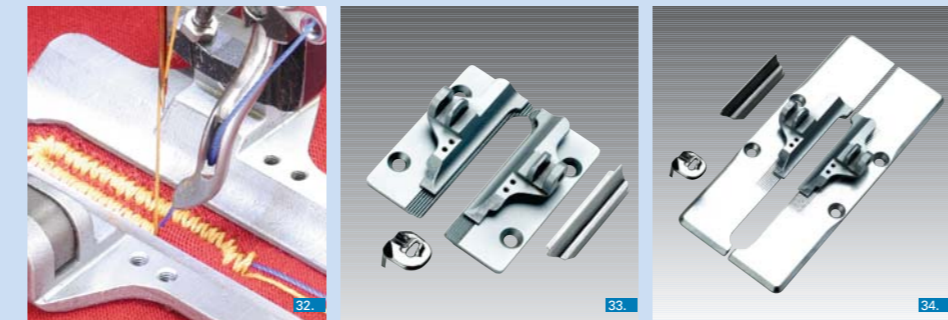

Ergänzungssatz 0580 590804 „obere Gimpe“ • speziell für **559, 580-112, -121, -151, -312, -321**; für Knopflocher ohne Auge in dehnbarem Nähgut; bestehend aus je zwei oberen und unteren Stoffklemmen (links/rechts), einer Stichplatte und einem Messer.

Ergänzungssatz 0580 591174 „Knopflocher in Strickware“ • speziell für **559-151, 580-151**; obere Gimpenführung für zusätzliche Formstabilität von Knopflochern in Strickware; bestehend aus oberer Gimpenführung mit Anbausatz.

Ergänzungssatz 0580 591184 „Knopflocher in Strickware“ • speziell für **559-151, 580-151**; für Knopflocher ohne Auge in dehnbarem Nähgut; bestehend aus je zwei oberen und unteren Stoffklemmen (links/rechts), einer Stichplatte und einem Messer.

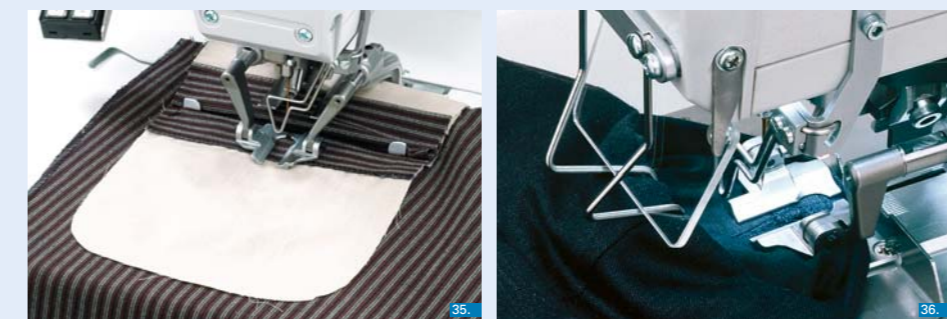

Bausatz 0580 591224 „Mittenschlag für Hinterhosentaschen“ • speziell für **580-112, 580-141, -341**; für exaktes Positionieren der Hinterhosentäschchen auf die Mitte der Tasche; bestehend aus zwei verstellbaren Anschlägen und Befestigungssatz.

Bausatz 0580 590574 „Rückhaltebügel für Hinterhosen“ • speziell für **580-141, 580-341**; zur leichteren Handhabung bei der Verarbeitung von Knopflochern in Hinterhosen; bestehend aus einem Rückhaltebügel mit Befestigungssatz.



Bausatz 0580 590564 „Laser-Markierungsleuchte“ • für einfaches und exaktes Positionieren des Nähguts; eine Laserlinie markiert die Knopflochmitte; ein Punkt in der Laserlinie markiert das Knopflochauge; bestehend aus einer Laser-Markierungsleuchte mit Anbausatz.

Bausatz 9880 591524 „Lichtschranke für 580-312 / 580-321“ • zur automatischen Erkennung der Sakko-Vorderkante und des Sakko-Revers; bestehend aus 2 Reflexlichtschranken mit Befestigungsmaterial und Kabelsatz.



Bausatz 0580 590294 „Anschlag für den Abstand von Knopfloch zu Knopfloch“ • für Abstände von 65 – 300 mm; Anbringung rechts oder links der Nähstelle; bestehend aus einem Anschlag mit Befestigungssatz.

Bausatz 0580 590504 „Auflagetisch“ • speziell für **559, 580-112, -121, -151, -312, -321**; für stehende Arbeitsweise und leichtere Handhabung von Sakkos und Mänteln, speziell auch bei Mehrstellen-Arbeitsplätzen; bestehend aus einem Auflagetisch mit Befestigungssatz.

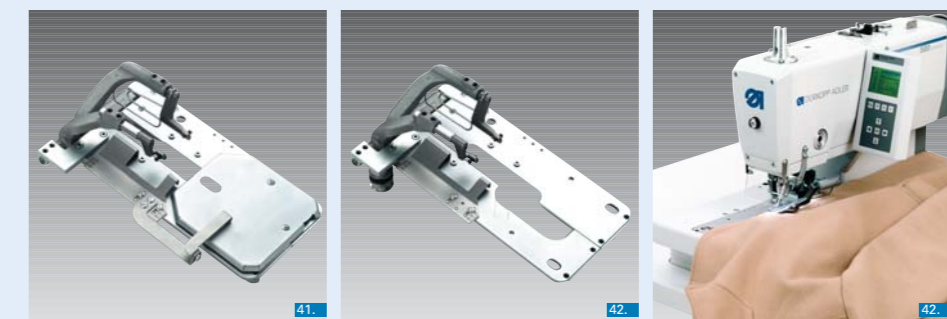

Bausatz 0580 590374 „Längsknopflocher“ • speziell für **580-121, 580-312**; Knopflocher parallel zur Nähgutekante; bestehend aus zwei Klammerplatten, rechts und links (Einrichtungsteile separat bestellen).

Bausatz 0580 590554 „Längsknopflocher“ • speziell für **559-151, 580-151**; Knopflocher parallel zur Nähgutekante; bestehend aus zwei Klammerplatten, rechts und links (Einrichtungsteile separat bestellen).



Bausatz 0580 590604 „Längs-Anschiebetisch“ • speziell für **580-112, -121, -151, -312, -321**; für leichtere Handhabung von Sakkos und Mänteln bei Längsaufstellung; bestehend aus einem Anschiebetisch mit Befestigungsmaterial und Kabelsatz.

Bausatz 0580 100344 „Integral-Nähleuchte“ • für **559-151**; patentierte, integrierte Kaltlicht-Nähleuchte für helle und schattenfreie Ausleuchtung der Nähstelle mit freier Sicht auf das Nähgut. **Standardausstattung bei der Baureihe 580.**



Bausatz 9880 580002 „Fußschalter“ • für die Funktionen: „Klammer schließen“ und „Nähstart“; bestehend aus einem Fußschalter und Verbindungskabel.

Standardausstattung 559-151 • das Bedienfeld mit numerischer Anzeige ermöglicht ein schnelles Abrufen von Knopfloch-Programmen.

Standardausstattung Baureihe 580 • das Bedienfeld ist mit einem großen Display mit grafischer Bedienführung ausgestattet und ermöglicht einfachste Bedienung bei der Programmierung; alle Knopflochparameter sind schnell und einfach veränderbar.

PRODUKTÜBERSICHT Augenknopflochautomaten

