

Produktübersicht Paspeltaschennähanlagen Baureihe 745

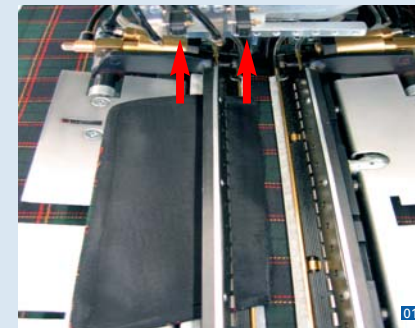

Automatische Pattschragenerkennung • Die doppelte Fotozelle tastet schräge Patten ab. Der Nahtversatz sowie der Eckenmessereinschnitt werden automatisch angepaßt. Nur in Verbindung mit vollautomatischer Eckeneinschneidvorrichtung (0745 337534).

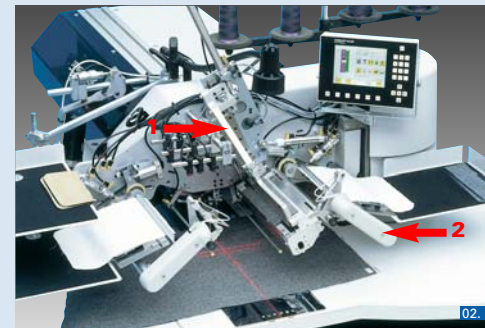

Automatische Paspelzuführung (1) - Automatische Zuführung der Patte (2) • und/oder anderer Belegteile links und rechts für eine vollüberlappte Arbeitsweise. Beispiel: Klasse 745-34B



Großer Greifer • Vertikalgreifer für hohe Spulenkapazität.



Externer Spuler • Separat angetriebener Spuler für schnelle Farbwechsel.

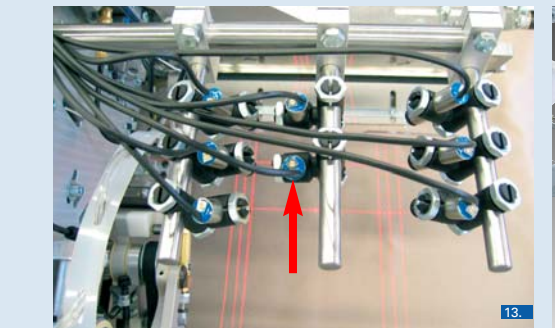

Programmierbare Laser-Anlegehilfen • Die Laser-Markierungsleuchten ermöglichen das schnelle und exakte Positionieren des Nähguts; es können bis zu 8 programmierbare Laser-Markierungsleuchten angeschlossen werden (Klassen 745-34A/B/D/F).

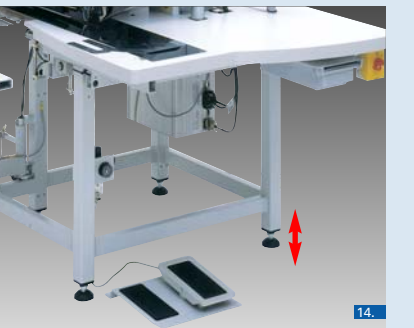

Ergonomisches Gestell, stufenlos höhenverstellbar • Das Gestell kann der Arbeitshöhe der Bedienperson über drehbare Füße angepaßt werden (Klasse 745-34S).

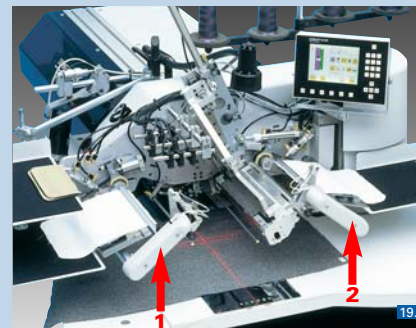

Automatische Übergabevorrichtung für z.B. Patten, Taschenbeutel von links (1) und rechts (2) • Beispiel: Klasse 745-34B (Sakkofertigung) für Taschenlänge 180 und 220 mm, mit Blasvorrichtung zum glatten Zuführen von Belegteilen.

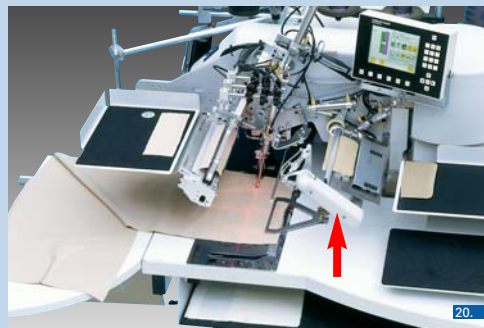

Automatische Übergabevorrichtung für z.B. Patten, Taschenbeutel von rechts • Beispiel: Klasse 745-34B (Hosenfertigung) für Taschenlänge 180 und 220 mm, mit Blasvorrichtung zum glatten Zuführen von Belegteilen.

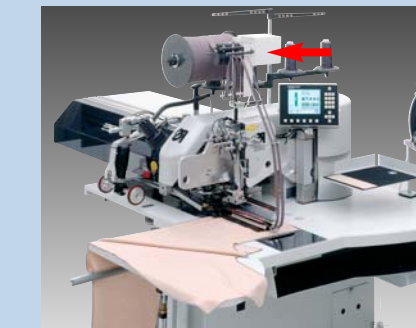

Vorrichtung für Endlosreißverschlüsse • Beinhaltet Reißverschlussere mit Abzugsvorrichtung zum verzugsfreien Einnähen von Endlosreißverschlüssen ohne Schloss. Eine Reißverschlussführung (0793 026561 oder 0793 026021) muß optional bestellt werden. Die Vorrichtung ist einzusetzen in Verbindung mit der E2607 (für andere Einrichtungen auf Anfrage).



Reißverschlussführung für Endlos-Reißverschlüsse ohne Schloss • In Verbindung mit der Vorrichtung 0745 597544 und dem Fallstempel S100 (0793 026503). Bei dieser Arbeitsmethode können Taschenbeutelhälften zusätzlich belegt werden. Hinweis: Zur Auftragsabwicklung ist Reißverschluss-Mustermaterial zum Anpassen der Führung erforderlich.

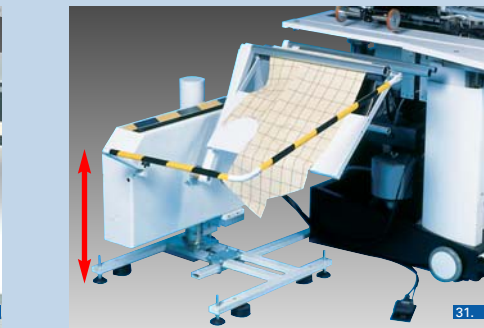

Überwurfstapler • Der Stapler kann seitlich positioniert werden. Der Stapler ist abschwenkbar und einfach höhenverstellbar. Hinweis: Zum Ab stapeln wird zusätzlich eine Tischverbreiterung (klein) 0745 597584 benötigt.



Ausrollvorrichtung, elektronisch regelbar • In Verbindung mit 0745 597694 (Bündelklemme) zu verwenden als Abstapelvorrichtung (z.B. für Hosenteile) oder zum Vorrollen von kurzen Teilen in Verbindung mit 0745 597554 (Überwurfstapler).



745-34S



745-34A

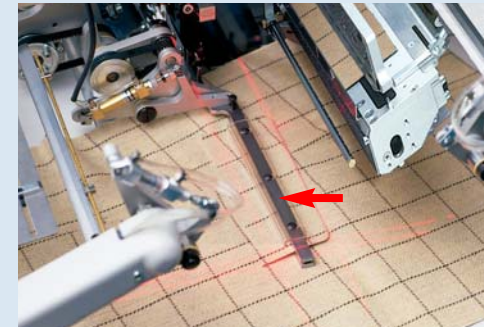

Klasse 745-34F • Abricht- und Zuführeinrichtung für Patten • Der frei einsehbare Arbeitsbereich erleichtert die exakte Positionierung von gemusterter Ware. Ein vorheriges Abzeichnen der Patten ist nicht nötig.

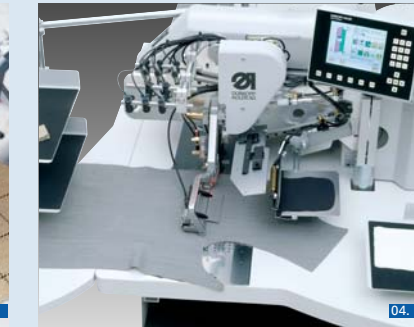

Klasse 745-34D • Abricht- und Zuführeinrichtung für Brustleisten und Taschenbeutel • Der frei einsehbare Arbeitsbereich erleichtert die exakte Positionierung von karierten und gestreiften Brustleisten. Ein vorheriges Abzeichnen der Brustleisten entfällt.



Bedienfeld mit Farb-Grafik-Display • Großes Farb-Grafik-Display mit individuell gestaltbarer Bedienoberfläche, mit Symbolen und erklärendem Infotext; 99 Nähprogramme und 20 Sequenzen speicherbar; jede Sequenz mit max. 8 möglichen Speicherplätzen.



Bedienfeld mit 8-stelliger LED-Anzeige • Bedienfeld zum Programmieren von 9 unterschiedlichen Taschenprogrammen und 1 Sequenz; diese Sequenz beinhaltet max. 7 mögliche Speicherplätze.

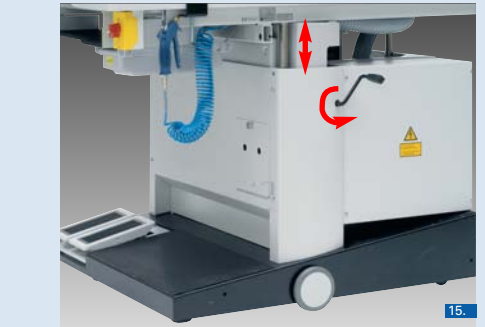

Ergonomisches Gestell mit Transportrollen • Das Gestell kann per Handkurbel stufenlos von der Bedienperson in der Höhe verstellt werden (Klassen 745-34A/B/D/F).

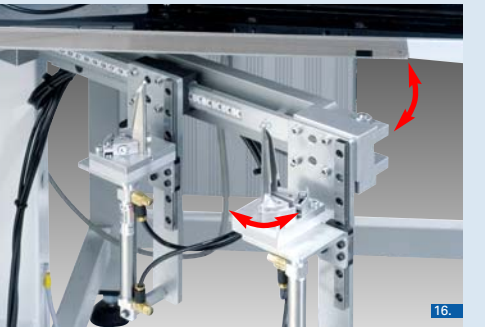

Mechanisch einstellbare Eckenmesserstation • Eckenmesserstation für gerade Tascheneingriffe mit einfach justierbarem Eckenmessersystem; der Einstellwinkel kann individuell mechanisch eingestellt werden; für Einstellungen ist die Eckenmesserstation ausschwenkbar (Klasse 745-34S).

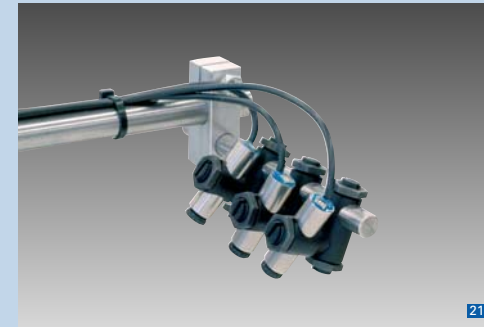

3 Laser-Markierungsleuchten (Zusatzausstattung) • Zusätzliche Anlegehilfe, zu den bereits zum Lieferumfang gehörenden 5 Laser-Markierungsleuchten (Klassen 745-34A/B/D).

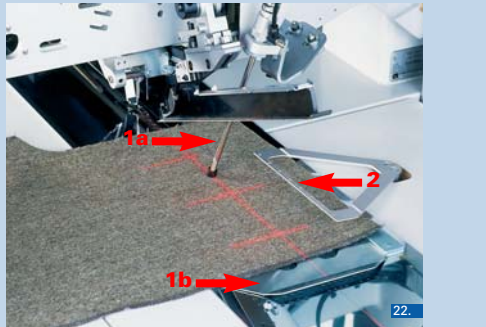

Niederhalter (1a), Taschenbeutelklemme (1b) und Bündelklemme (2) • Anlegehilfe für Hinterhosen zum Glattstreifen der Weite im Taschenbereich und Klemme zum Halten des untergelegten Taschenbeutels. Je nach Anwendung und Verarbeitung stehen insgesamt 4 Reißverschlussführungen zur Verfügung: Raupe innen- oder aussenliegend; Zuführung von links oder von rechts.

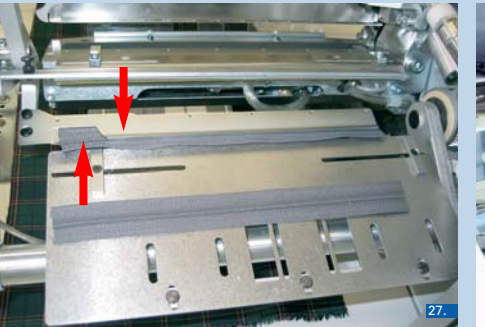

Reißverschlussführung (rechts) in Verbindung mit Übergabevorrichtung 0745 517574 • Endlos-Reißverschlüsse auf Länge geschnitten, ohne Schloss; Gesamtbreite 24 mm; Raupenbreite 4 mm. Beispiel: Raupe bei Fertigtasche innenliegend. Je nach Anwendung und Verarbeitung stehen insgesamt 4 Reißverschlussführungen zur Verfügung: Raupe innen- oder aussenliegend; Zuführung von links oder von rechts.



Formanschlag für Knopflochaschen • Bei Innentaschen mit Futterschlaufendreieck (90 Grad), nur in der Kombination mit einer Übergabevorrichtung. Der Knopflochaschen-Anschlag wird gegen den Auflage-tisch ausgetauscht.

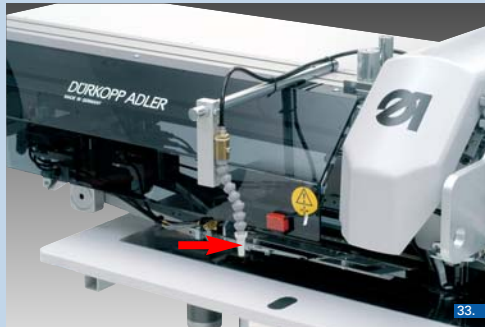

Ausblasvorrichtung • Zum Ausblasen der fertig genähten Hosenteile.

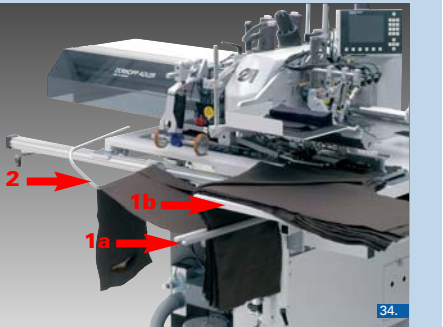

Bündelklemme (1a) inkl. Auflagetisch (1b) und Ausstreifvorrichtung (2) für Hosenteile • Bündelklemme inkl. Auflagetisch (Tischverbreiterung, groß 0745 597674). Zusätzlich ist die Ausrollvorrichtung 0745 597594 oder die Ausblasvorrichtung 0745 597604 erforderlich. Zur Optimierung der Bündelordnung kann die Ausstreifvorrichtung 0745 597824 eingesetzt werden (erfordert Ausrollvorrichtung 0745 597594).



745-34B



745-34D



745-34F

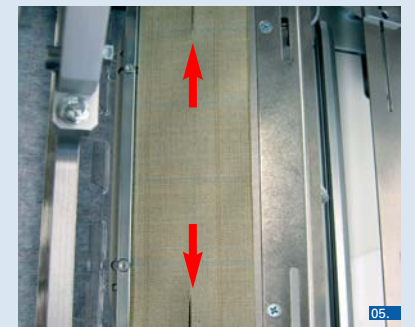

Automatisches Einschneiden der Paspelenden (schrittmotorgesteuert) • Zum Aufschneiden der Paspelstreifenenden im Bereich von dem Mittelmessereinschnitt bis hin zu den Paspelenden. Die Schnitttiefen sind programmierbar. Während der Paspelaufnahme erfolgt der Einschnitt zeitsparend aus dem Auflagetisch heraus.

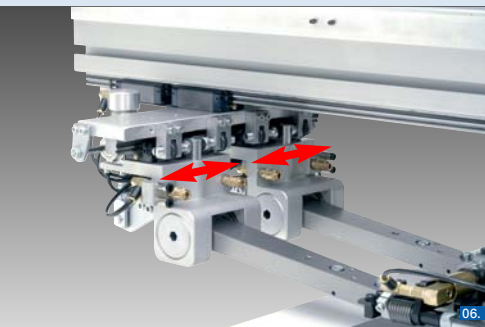

Klammerschnellverstellung (links und rechts) • Programmierbare Klammerschnellverstellung zum einfachen Umstellen von Doppelpaspel- auf Einfachpaspeltaschen. Serienmäßig bei den Klassen 745-34A/B/D/F.

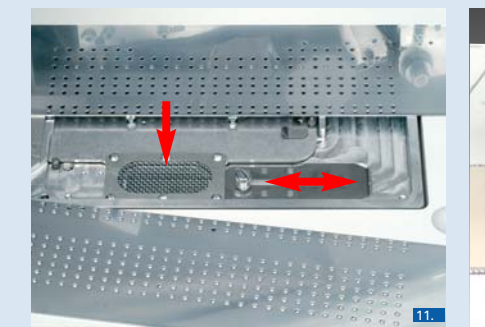

Ansaugvorrichtung • Ansaugvorrichtung zum besseren Positionieren des Nähguts; vorbereitet zum Anschluß an die zentrale Vakuumanlage oder an ein Vakuumgebläse (Zusatzausstattung); die Vakuumleistung ist über einen Schieber einstellbar.

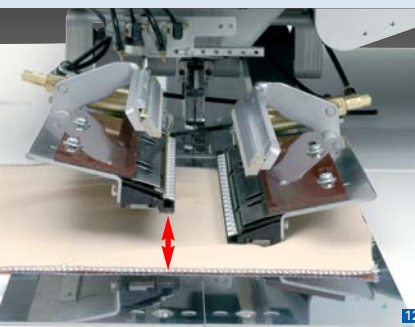

Separates Absenken der Transportklammern • Die Transportklammern können zum Glattstreifen des Nähguts separat abgesenkt werden (programmierbar).

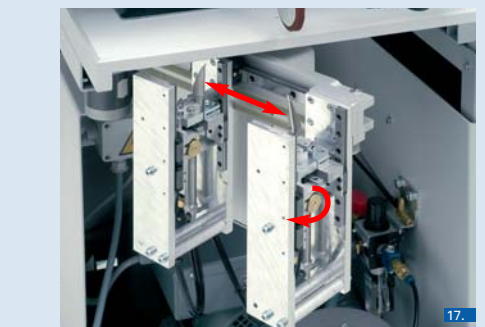

Eckeneinschneidvorrichtung „manuell“ • Der Eckeneinschnitt erfolgt automatisch zur vorprogrammierten Taschenlänge. Bei einem programmierten Nahtversatz kann das Eckenmesser manuell eingestellt werden. Der Einstellwinkel kann individuell mechanisch eingestellt werden.



Vollautomatische Eckeneinschneidvorrichtung • Eckeneinschneidvorrichtung mit automatischer Pattschragenerkennung über zwei Fotozellen. Alle Funktionen des Nahtversatzes inklusive der Eckeneinschnitte werden automatisch ausgeführt. Bei einem programmierten Nahtversatz werden die Eckenmesser über Schrittmotore automatisch eingestellt. Der Einstellwinkel kann individuell mechanisch eingestellt werden.

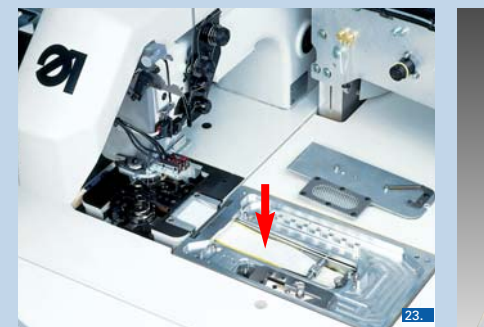

Bandzuführ- und Abschneidautomatik (schritt-motorgesteuert) • Für Verstärkungsstreifen bis 50 mm Breite; mit Bandrollenhalter, Bandvorzieher und automatischer Bandüberwachung. Der Bandüberstand am Nahtanfang und Nahtende ist individuell im Taschenprogramm programmierbar.

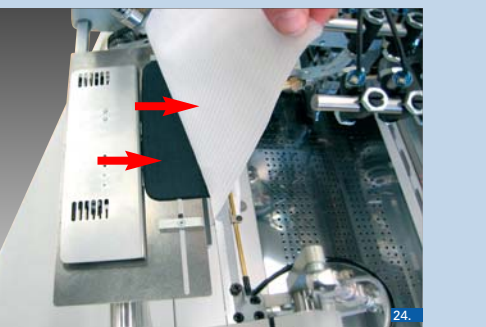

Teilesatz „Taschenbeutel über Patte“ • Für das gleichzeitige Annähen von zwei Taschenbeutelhälften und der Patte in einem Arbeitsgang. Dadurch wird eine erhebliche Produktivitätssteigerung in der Sakkofertigung erzielt (nur in Verbindung mit den Einrichtungen: E03103, E03503, E03107 oder E03507).

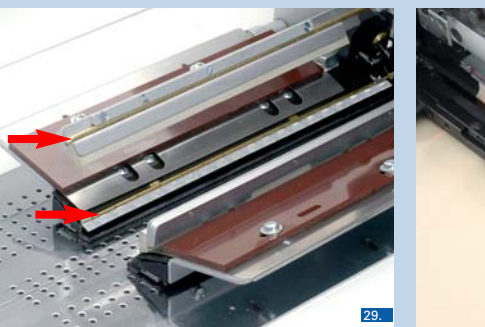

Teilesatz für überbreite Paspelstreifen in der Hosenfertigung • Blasvorrichtung zum Aufdrücken von überbreiten Paspelstreifen links (bis 40 mm); nur in Verbindung mit Klammern K19 und den Einrichtungen E2604 und E2608.



Klemme, rechts • Für Belegteile, wie z.B. Patten. Das Beispiel zeigt die Klemme rechts für Patten in der Hosenfertigung. Hinweis: Die Klemme ist bereits Bestandteil einiger Einrichtungen!



Universelle Abstapelvorrichtung mit Ablage (Zangenstapler) • Zum Ab stapeln der fertig genähten Teile (z.B. Hosenteile).



Vakuumgebläse • Für die zur Basisanlage gehörende Ansaugvorrichtung, wenn keine zentrale Vakuumversorgung zur Verfügung steht. Hinweis: Die Klassen 745-34A/B/D/F sind bereits für den Anschluss dieses Vakuumgebläses vorbereitet.

