

650-10

Zusatzanleitung

Näheinrichtung E3 tauschen

**WICHTIG
VOR GEBRAUCH SORGFÄLTIG LESEN
AUFBEWAHREN FÜR SPÄTERES NACHSCHLAGEN**

Alle Rechte vorbehalten.

Eigentum der Dürkopp Adler GmbH und urheberrechtlich geschützt. Jede Wiederverwendung dieser Inhalte, auch in Form von Auszügen, ist ohne vorheriges schriftliches Einverständnis der Dürkopp Adler GmbH verboten.

Copyright © Dürkopp Adler GmbH 2021

1	Allgemeine Informationen.....	3
2	Umbau/Montage.....	4
2.1	Mechanischen Umbau durchführen.....	4
2.2	Software-Einstellungen.....	7

1 Allgemeine Informationen

Bei leichtem Nähgut wie z.B. Chiffon, Seide oder dünner Baumwolle erzeugt die Näheinrichtung E3 bessere Glattnähergebnisse und weniger Nahtkräusel.

Überprüfen Sie vor dem Einbau, ob der Lieferumfang des Bausatzes 0650 E00003 korrekt ist.

Teilenummer	Menge	Bezeichnung
0650 200030	1	Stichplatte E3
0650 220074	1	Drückerfuss E3
0650 220080	1	Drückerfuss E3
0650 340710	1	Riemenführung links E3
0650 340720	1	Riemenführung rechts E3
9202 022087	1	Zylinderschraube M4x12
9202 042097	1	Zylinderschraube M4x16
9330 700097	2	Scheibe 4,3
0791 650703 EN	1	Zusatzanleitung

2 Umbau/Montage

2.1 Mechanischen Umbau durchführen

Abb. 1: Mechanischen Umbau durchführen (1)

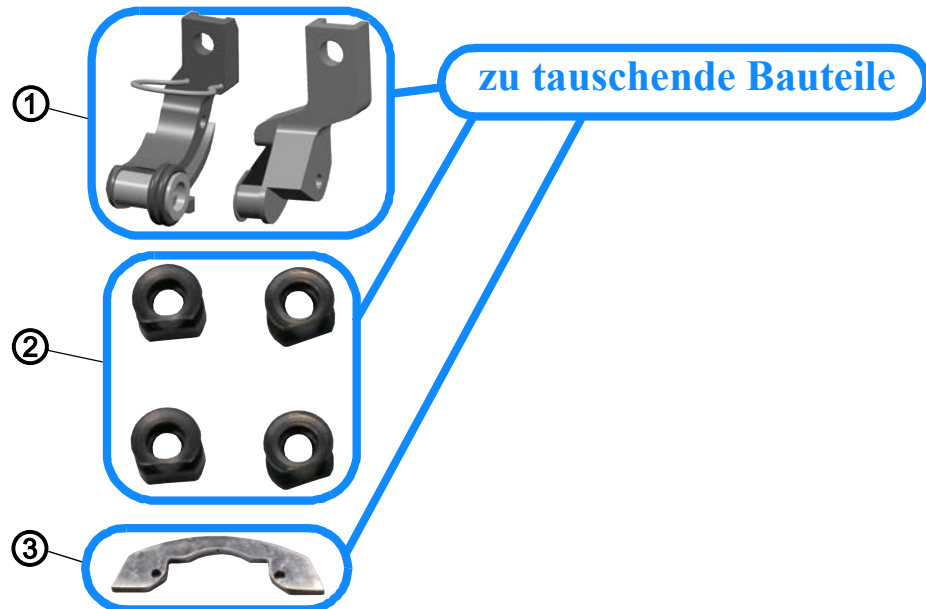

(1) - neue Nähfüße

(2) - neue Riemenführungen

(3) - neue Stichplatte

Abb. 2: Mechanischen Umbau durchführen (2)

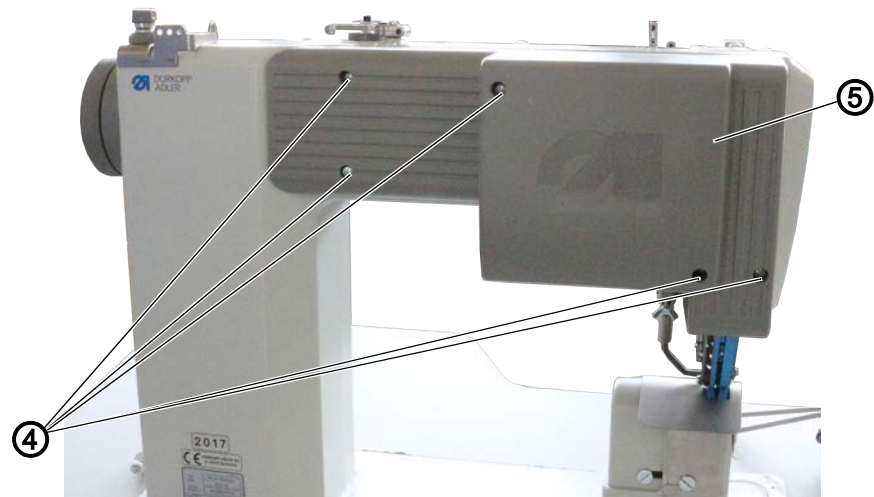

(4) - Schrauben

(5) - Abdeckung



So tauschen Sie die Näheinrichtung:

1. Maschine ausschalten.
2. Hintere Abdeckung (5) durch lösen der Schrauben (4) demontieren.

Abb. 3: Mechanischen Umbau durchführen (3)

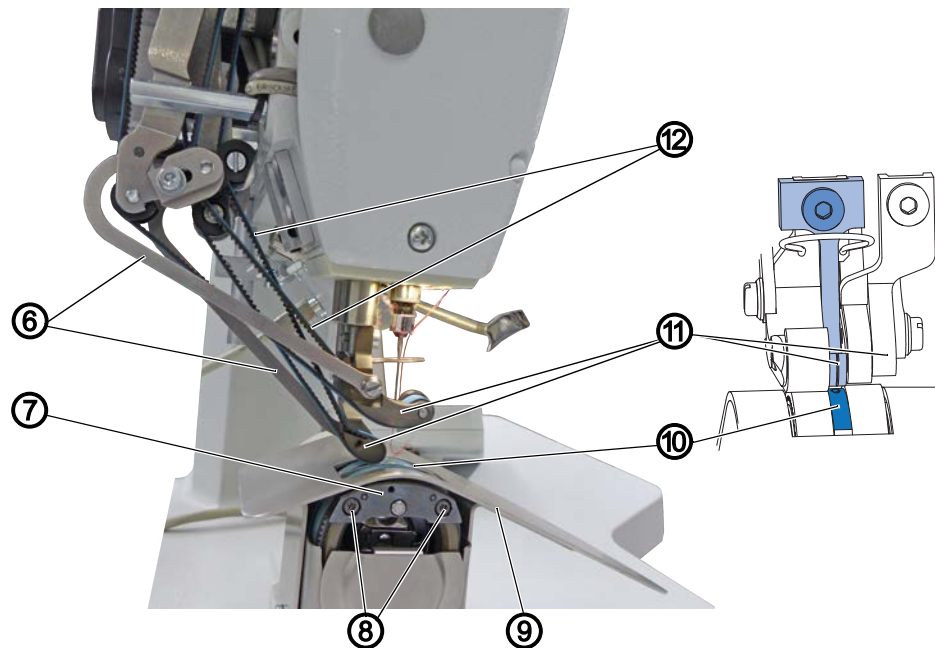

(6) - Koppelstangen
 (7) - Mittelteil-Halter
 (8) - Schraube

(9) - Stofftisch
 (10) - Stichplatte
 (11) - Nähfüße
 (12) - Transportbänder



3. Nadel entfernen.
4. Koppelstangen (6) von den Nähfüßen (11) abschrauben.
5. Nähfüße (11) demontieren.
6. Transportbänder (12) entfernen.
7. Stofftisch (9) demontieren.
8. Schrauben (8) lösen, so dass Mittelteil-Halter (7) locker genug ist, um die Stichplatte (10) zu entfernen.
9. Stichplatte (10) entfernen.
10. Neue Stichplatte (3) montieren und Schrauben (8) wieder festschrauben.



Wichtig

Darauf achten, dass sich der Mittelteil-Halter (4) in der Aussparung des Greifermittelteils befindet.

Abb. 4: Mechanischen Umbau durchführen (4)

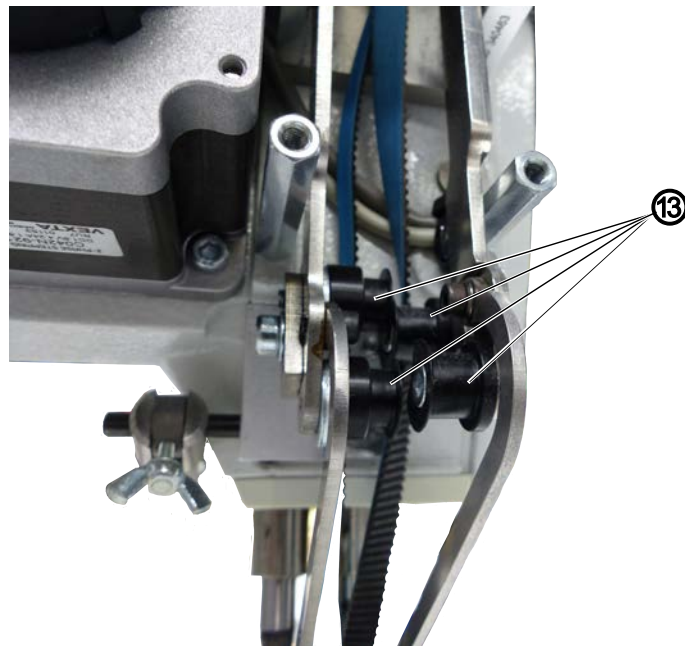

(13) - Riemenführungen



11. Riemenführungen (13) entfernen und neue Riemenführungen (2) montieren.

Abb. 5: Mechanischen Umbau durchführen (5)

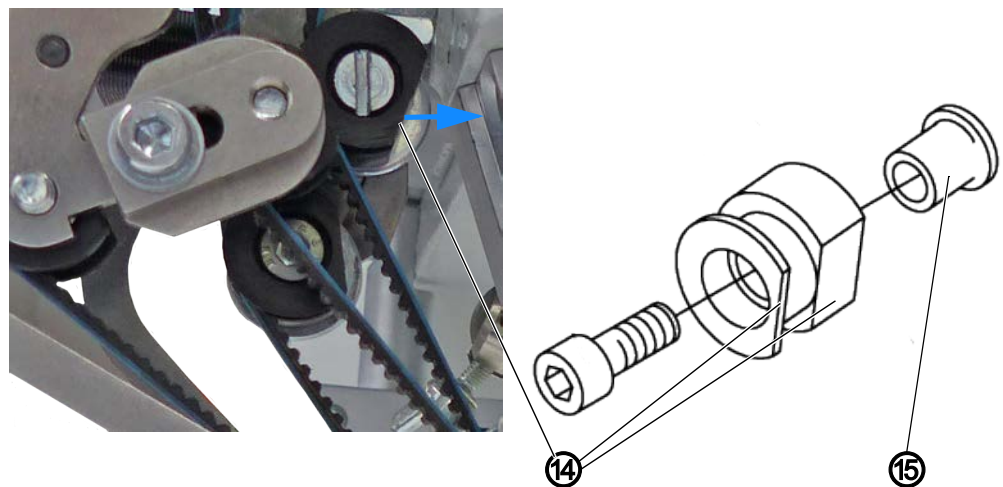

(14) - Schräge

(15) - Hülse



Wichtig

Die Hülsen (15) aus den alten Riemenführungen (13) verwenden. Darauf achten, dass die Schräge (14) der inneren Riemenführungen zum Maschinenarm zeigen.

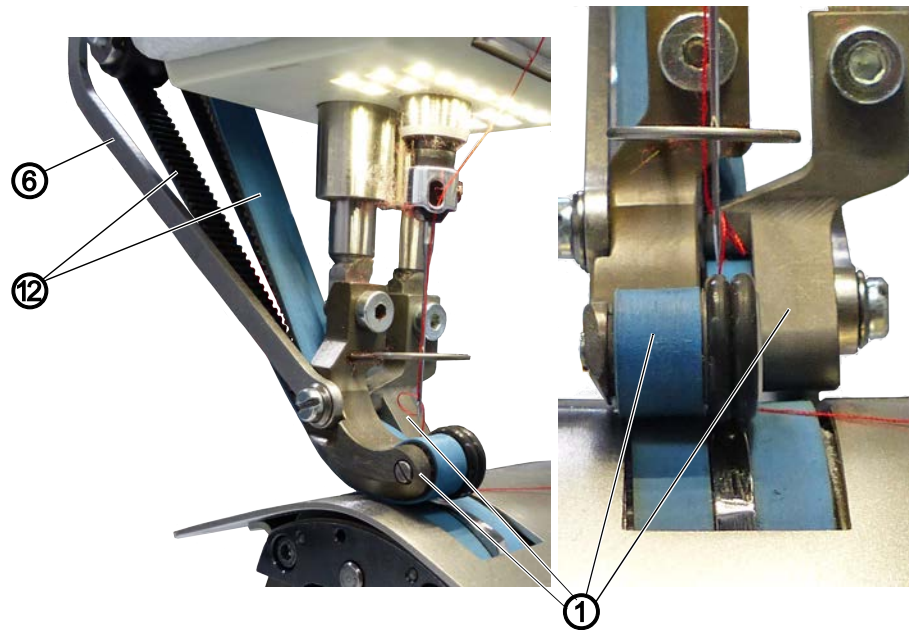

Abb. 6: Mechanischen Umbau durchführen (6)



(6) - Koppelstange
(12) - Transportbänder

(1) - neue Nähfüße



12. Transportbänder (12) in die neuen Nähfüße (1) einlegen.
13. Neue Nähfüße (1) montieren.
14. Koppelstangen (6) an den neuen Nähfüßen (1) festschrauben.
15. Transportbänder (12) auflegen und spannen ( Serviceanleitung).
16. Nadel einsetzen und hintere Abdeckung (5) montieren.
17. Maschine einschalten und kalibrieren ( Serviceanleitung).

2.2 Software-Einstellungen



Wichtig

Die Software muss mindestens auf den Stand A04.40 aktualisiert werden. Wie das Software-Update durchgeführt wird, ist in der Betriebsanleitung der Klasse 650-10 beschrieben.



DÜRKOPP ADLER GmbH
Potsdamer Str. 190
33719 Bielefeld
Germany
Phone: +49 (0) 521 925 00
E-Mail: service@duerkopp-adler.com
www.duerkopp-adler.com