

650-10

Zusatzanleitung

Näheinrichtung E3/E4 tauschen

**WICHTIG
VOR GEBRAUCH SORGFÄLTIG LESEN
AUFBEWAHREN FÜR SPÄTERES NACHSCHLAGEN**

Alle Rechte vorbehalten.

Eigentum der Dürkopp Adler GmbH und urheberrechtlich geschützt. Jede Wiederverwendung dieser Inhalte, auch in Form von Auszügen, ist ohne vorheriges schriftliches Einverständnis der Dürkopp Adler GmbH verboten.

Copyright © Dürkopp Adler GmbH 2021

1	Allgemeine Informationen.....	3
1.1	Komponenten des Bausatzes 0650 E00003	3
1.2	Komponenten des Bausatzes 0650 E00004	3
2	Umbau/Montage.....	5
2.1	Mechanischen Umbau durchführen.....	5
2.2	Software-Einstellungen.....	8

1 Allgemeine Informationen

Bei leichtem Nähgut wie z.B. Chiffon, Seide oder dünner Baumwolle erzeugen die Näheinrichtung E3 und E4 bessere Glattnähergebnisse und weniger Nahtkräusel.

1.1 Komponenten des Bausatzes 0650 E00003

Überprüfen Sie vor dem Einbau, ob der Lieferumfang des Bausatzes 0650 E00003 korrekt ist.

0650 E00003

Teilenummer	Menge	Bezeichnung
0650 200030	1	Stichplatte E3 und E4
0650 220074	1	Nähfuß links E3 und E4
0650 220080	1	Nähfuß rechts E3
0650 340710	1	Riemenführung links E3 und E4
0650 340720	1	Riemenführung rechts E3
9202 022087	1	Zylinderschraube M4x12
9202 042097	1	Zylinderschraube M4x16
9330 700097	2	Scheibe 4,3
0791 650703 EN	1	Zusatzanleitung

1.2 Komponenten des Bausatzes 0650 E00004

Überprüfen Sie vor dem Einbau, ob der Lieferumfang des Bausatzes 0650 E00004 korrekt ist.

0650 E00004

Teilenummer	Menge	Bezeichnung
0650 200030	1	Stichplatte E3 und E4
0650 220074	1	Nähfuß links E3 und E4
0650 220090	1	Nähfuß rechts E4
0650 340710	1	Riemenführung links E3 und E4
0650 340740	1	Riemenführung rechts E4
9130 235166		Transportband rechts E4
9202 022087	1	Zylinderschraube M4x12

Teilenummer	Menge	Bezeichnung
9202 042097	1	Zylinderschraube M4x16
9330 700097	2	Scheibe 4,3
0791 650703 EN	1	Zusatzanleitung

2 Umbau/Montage

2.1 Mechanischen Umbau durchführen

Abb. 1: Mechanischen Umbau durchführen (1)

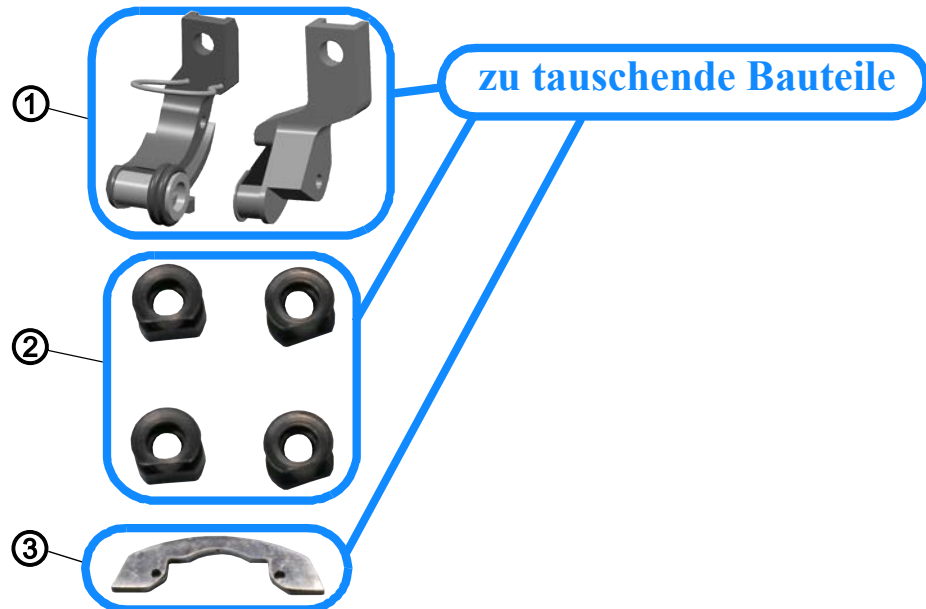

(1) - neue Nähfüße

(2) - neue Riemenführungen

(3) - neue Stichplatte

Abb. 2: Mechanischen Umbau durchführen (2)

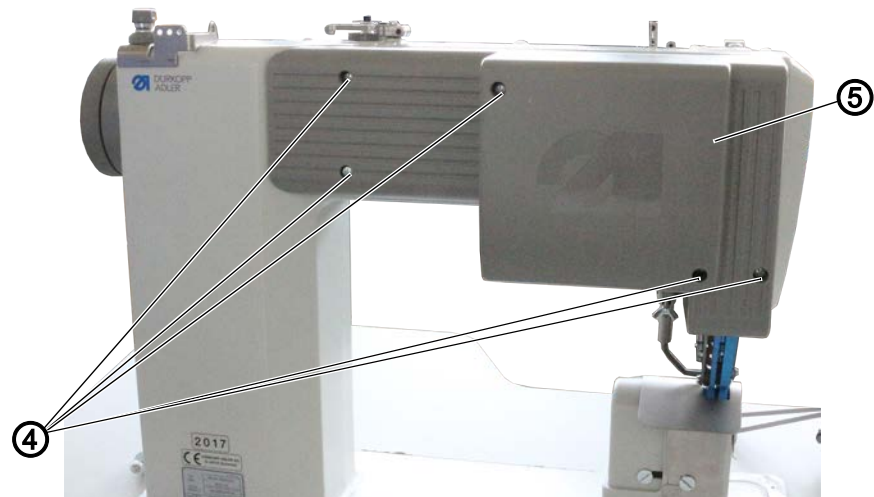

(4) - Schrauben

(5) - Abdeckung



So tauschen Sie die Näheinrichtung:

1. Maschine ausschalten.
2. Hintere Abdeckung (5) durch lösen der Schrauben (4) demontieren.

Abb. 3: Mechanischen Umbau durchführen (3)

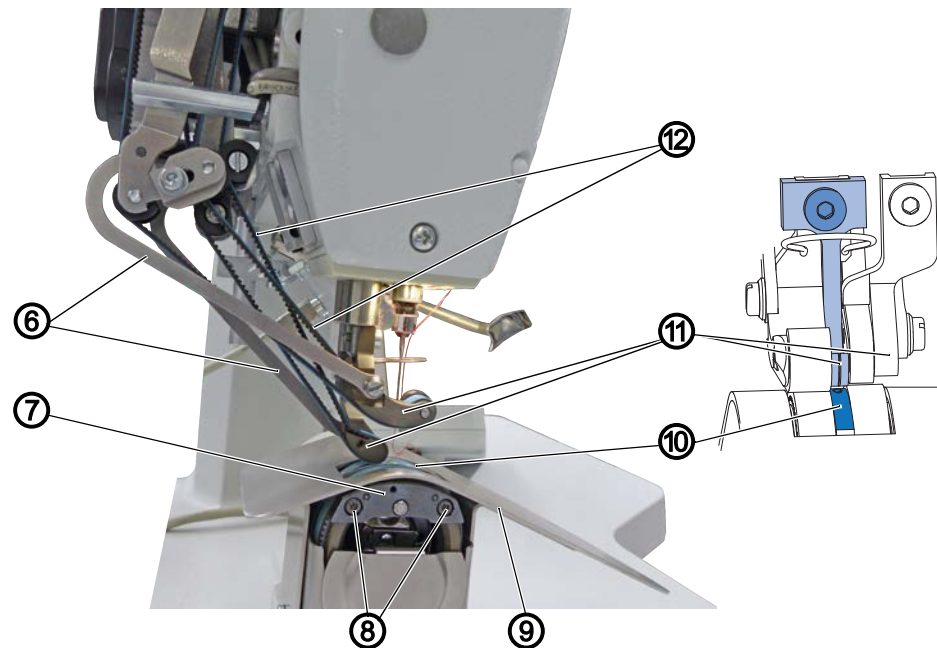

(6) - Koppelstangen
(7) - Mittelteil-Halter
(8) - Schraube

(9) - Stofftisch
(10) - Stichplatte
(11) - Nähfüße
(12) - Transportbänder



3. Nadel entfernen.
4. Koppelstangen (6) von den Nähfüßen (11) abschrauben.
5. Nähfüße (11) demontieren.
6. Transportbänder (12) entfernen.



Wichtig

Bei einem Einbau der E4 muss das rechte, schmale Transportband komplett ausgebaut und durch das breite Transportband ersetzt werden. (Serviceanleitung, Kapitel 9.1/9.2)

7. Stofftisch (9) demontieren.
8. Schrauben (8) lösen, so dass der Mittelteil-Halter (7) locker genug ist, um die Stichplatte (10) zu entfernen.
9. Stichplatte (10) entfernen.
10. Neue Stichplatte (3) montieren und Schrauben (8) wieder festschrauben.



Wichtig

Darauf achten, dass sich der Mittelteil-Halter (7) in der Aussparung des Greifermittelteils befindet.

Abb. 4: Mechanischen Umbau durchführen (4)

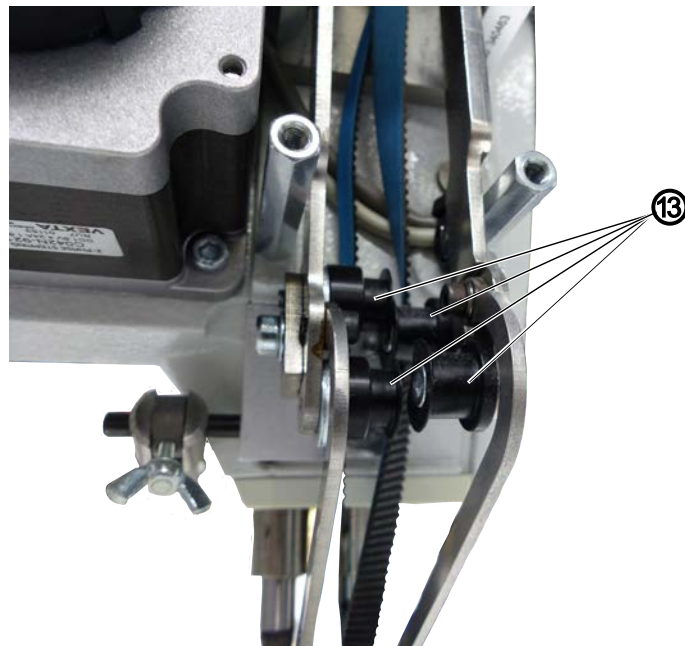

(13) - Riemenführungen



11. Riemenführungen (13) entfernen und neue Riemenführungen (2) entsprechend für E3/E4 montieren.

Abb. 5: Mechanischen Umbau durchführen (5)

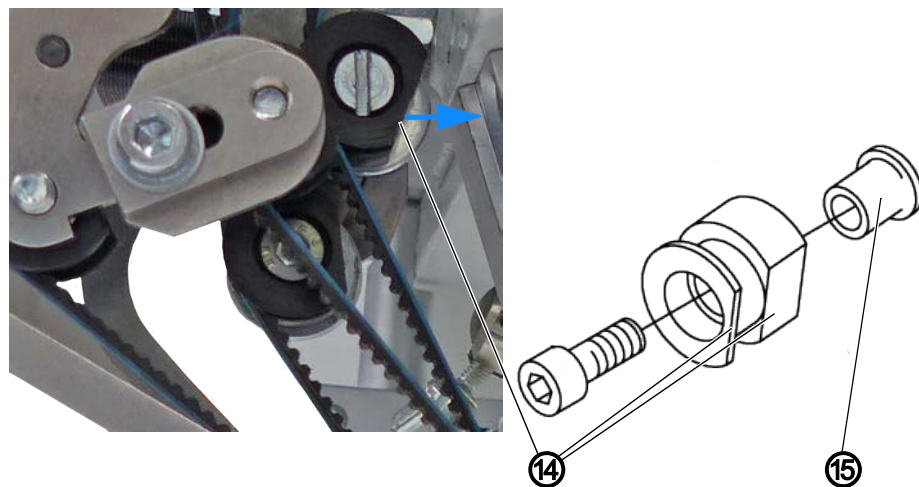

(14) - Schräge

(15) - Hülse



Wichtig

Die Hülsen (15) aus den alten Riemenführungen (13) verwenden. Darauf achten, dass die Schräge (14) der inneren Riemenführungen zum Maschinenarm zeigen.

Abb. 6: Mechanischen Umbau durchführen (6)

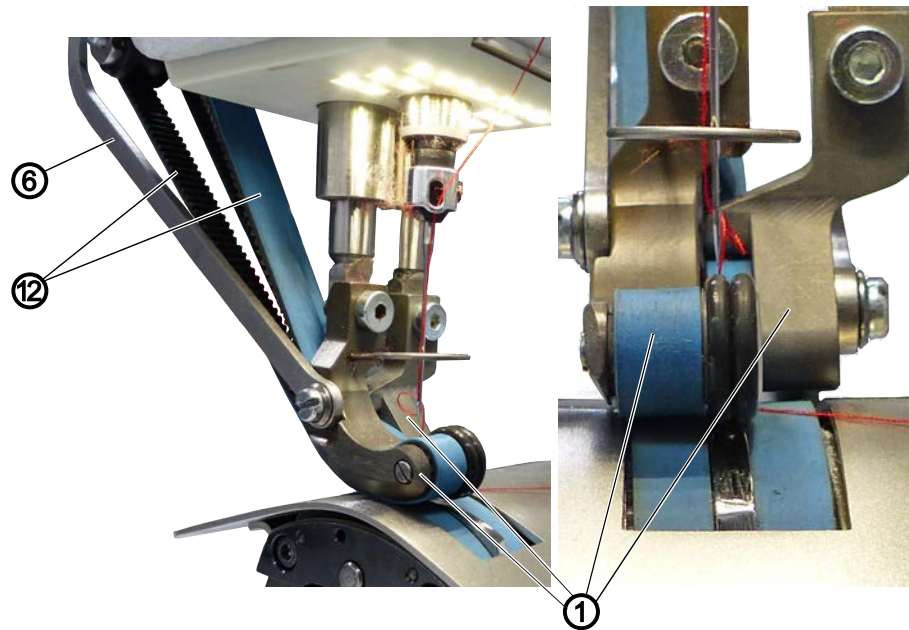

(6) - Koppelstange
(12) - Transportbänder

(1) - neue Nähfüße



12. Transportbänder (12) entsprechend für E3/E4 in die neuen Nähfüße (1) einlegen.
13. Neue Nähfüße (1) entsprechend für E3/E4 montieren.
14. Koppelstangen (6) an den neuen Nähfüßen (1) festschrauben.
15. Transportbänder (12) auflegen und spannen (📖 *Serviceanleitung Kapitel 9.1/9.2*).
16. Nadel einsetzen und hintere Abdeckung (5) montieren.
17. Maschine einschalten und kalibrieren (📖 *Serviceanleitung*).

2.2 Software-Einstellungen



Wichtig

Die Software muss mindestens auf den Stand A04.40 aktualisiert werden. Wie das Software-Update durchgeführt wird, ist in der Betriebsanleitung der Klasse 650-10 beschrieben.



DÜRKOPP ADLER GmbH
Potsdamer Str. 190
33719 Bielefeld
Germany
Phone: +49 (0) 521 925 00
E-Mail: service@duerkopp-adler.com
www.duerkopp-adler.com